

INSTALLATION GUIDE

GUIDE D'INSTALLATION

MONTAGEANLEITUNG

GUIDA ALL'INSTALLAZIONE

GUÍA DE INSTALACIÓN

INSTALLATIE VOORSCHRIFT



FREESTANDING INTERNAL OVERFLOW BATHTUBS
BAIGNOIRE EN ÎLOT AVEC TROP-PLEIN INTÉGRÉ
FREISTEHENDE BADEWANNE MIT INTEGRIERTEM ÜBERLAUF
VASCHE FREESTANDING CON TROPPOPIENO INTEGRATO
BAÑERA EXENTA CON REBOSADERO INTEGRADO
VRIJSTAAND BAD MET GEÏNTEGREERDE OVERLOOP

HELPFUL TOOLS

For safety and ease of installation, the use of these helpful tools is recommended.

STRUMENTI UTILI

Per motivi di sicurezza e facilità di installazione, si consiglia l'uso dei seguenti strumenti.

OUTILS UTILES

Pour la sécurité et la facilité d'installation, l'utilisation de ces outils est recommandée.

HERRAMIENTAS ÚTILES

Para la seguridad y la facilidad de la instalación, se recomienda el uso de estas herramientas.

HILFREICHE WERKZEUGE

Zur Sicherheit und einfachen Installation wird die Verwendung dieser hilfreichen Werkzeuge empfohlen.

NUTTIG GEREEDSCHAP

Voor de veiligheid en het gemak van installatie wordt het gebruik van deze handige hulpmiddelen aanbevolen.

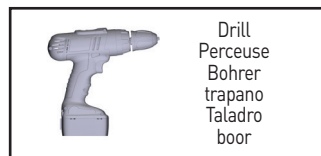
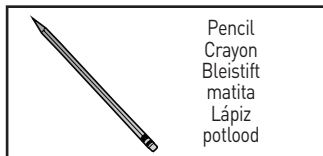

For care and cleaning, product warranty, and additional information contact:

US Customers

U.S.A.
houseofrohl.com/support
1-800-777-9762

Canadian Customers

QUEBEC / MARITIMES / WESTERN CANADA
 QUÉBEC / MARITIMES / OUEST CANADIEN
 QUEBEC / MARITIMOS / CANADA OCCIDENTAL
 houseofrohl.ca/support
 1-866-473-8442

ONTARIO
 houseofrohl.ca/support
 1-800-287-5354

EMEA Customers

vandabaths.com
 +44 (0) 1952 221 100

Riobel

PERRIN & ROWE
LONDON



victoria ⊕ albert®

ROHL

K15 Marking Out / Marquage pour vidage K15/ K15-Anzeichnung / K15 Demarcazione / Marcado para vaciador K15 / K15 Markeren

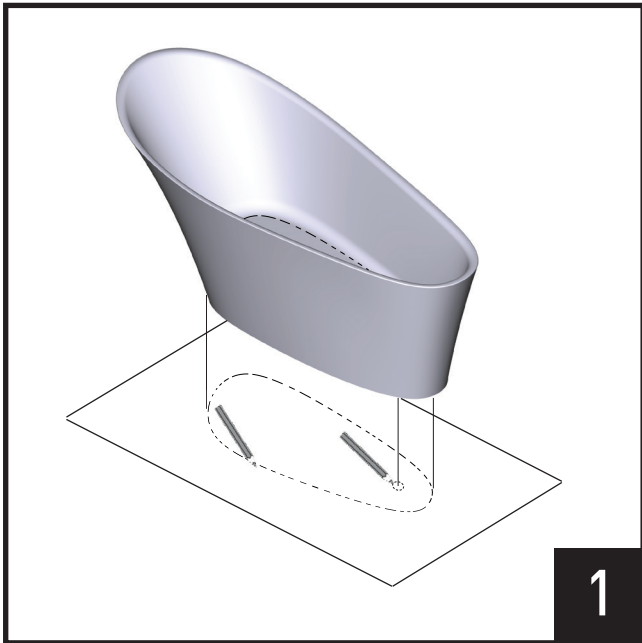

Prepare bathtub floor surface by tracing bathtub bottom edge for installation position.

Préparez la surface au sol de la baignoire en traçant le bord inférieur de la baignoire pour la position d'installation.

Bereiten Sie die Bodenfläche für die Badewanne vor, indem Sie die Unterkante der Badewanne für die Installationsposition nachzeichnen.

Preparare la superficie del pavimento della vasca tracciando il bordo inferiore della vasca per delineare la posizione di installazione.

Prepare la superficie del suelo de la bañera trazando el borde inferior de la bañera para la posición de instalación.

Bereid het vloeroppervlak van de badkuip voor door de onderkant van de badkuip te markeren voor de installatiepositie.

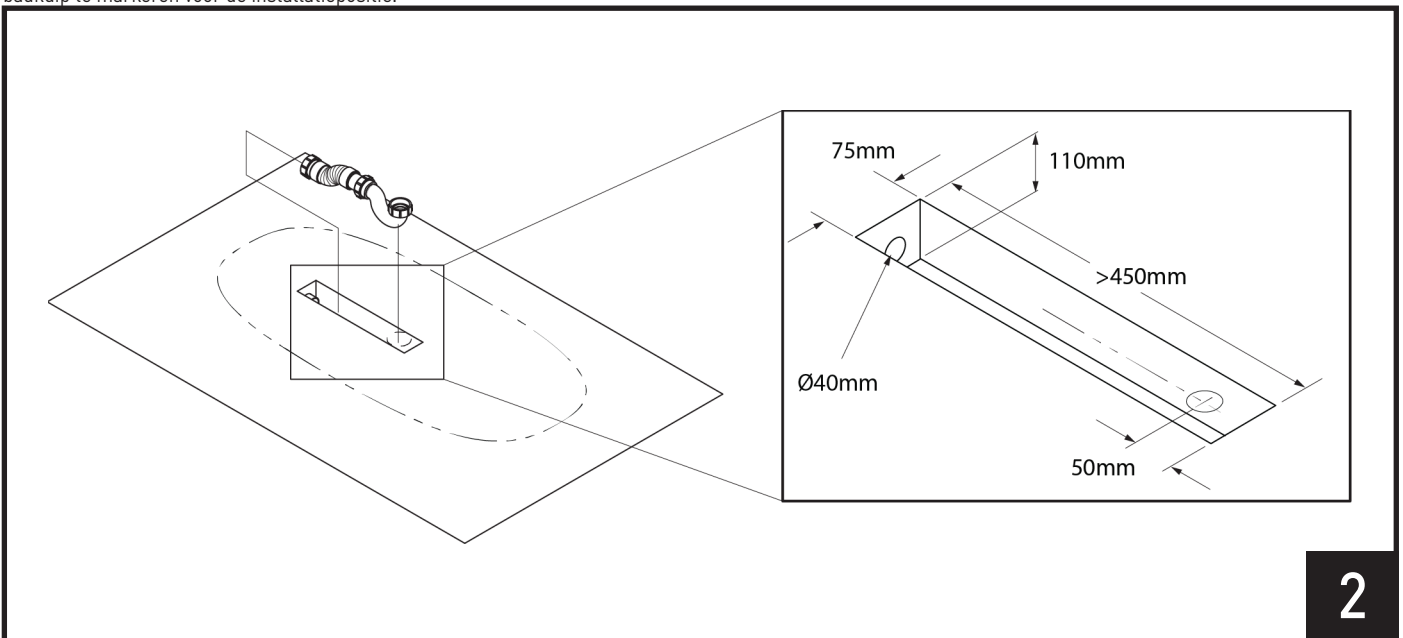

Install bathtub K15 waste drain into floor surface. Note the inset diagram for waste drain measurements.

Installez l'évacuation K15 de la baignoire dans le sol. Notez, dans l'encadré, les dimensions de la réservation à réaliser dans le sol.

Bauen Sie den Ablauf der Wanne (K15) in die Bodenfläche ein. Beachten Sie das beiliegende Diagramm mit den Abfluss-Abmessungen.

Installare lo scarico della vasca K15 nella superficie del pavimento. Osservare il diagramma a lato per le misure dello scarico dei rifiuti.

Instale el desagüe de bañera K15 en el suelo. Observe, en el dibujo, las dimensiones del orificio que debe realizar en el suelo.

Installeer kuip K15 afvoer in vloeroppervlak. Let op het inzetschema voor de metingen van de afvoer.



3

Follow the K15 waste drain instructions for bathtub.
 Suivez les instructions du vidage K15 pour la baignoire.
 Befolgen Sie die Anweisungen des K15-Abflusses für die Badewanne. (Siehe K15-Anleitung)
 Seguire le istruzioni di scarico K15 per vasca da bagno. (Cfr. istruzioni K15)
 Siga las instrucciones del vaciador K15 para la bañera.
 Volg de instructies voor de afvoer van de K15 voor badkuip. (Zie K15-instructies)

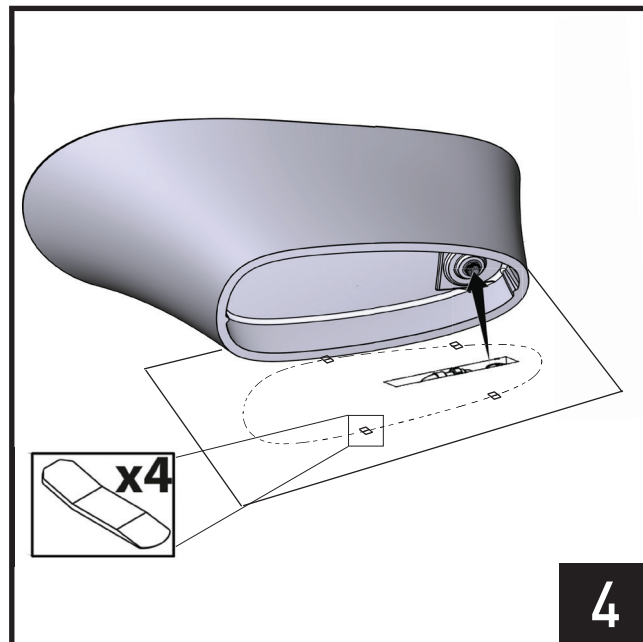

4

Position the bathtub spacers (x4) as shown and ensure bathtub drain hole is aligned with waste drain before positioning bathtub.
 Positionnez les séparateurs de baignoire (x4) comme indiqué et assurez-vous que le trou de vidage de la baignoire est aligné avec l'évacuation du vidage avant de positionner la baignoire.
 Positionieren Sie die Badewannen-Abstandshalter (x4) wie abgebildet und vergewissern Sie sich, dass das Ablaufloch der Badewanne genau über Abfluss liegt, bevor Sie die Badewanne positionieren.
 Posizionare i distanziali della vasca (x4) come indicato e assicurarsi che il foro di scarico della vasca sia allineato con lo scarico prima di procedere al posizionamento della vasca.
 Coloque los separadores de la bañera (x4) como se muestra y asegúrese de que el orificio de drenaje de la bañera esté alineado con la tubería de drenaje antes de colocar la bañera.
 Plaats de badkuipafstandhouders (x4) zoals getoond en zorg ervoor dat de afvoeropening van de badkuip is uitgelijnd met de afvoer voordat u de badkuip plaatst.

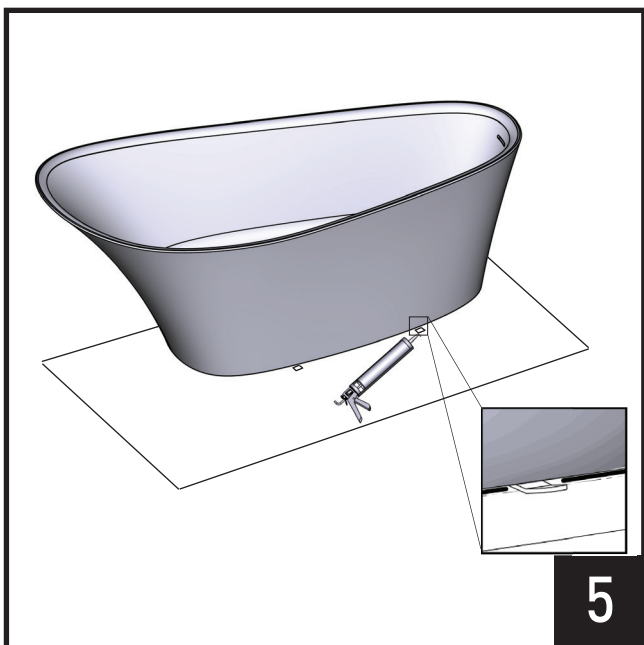

5

Apply silicone sealant along bathtub edge footer. Do not seal over bathtub spacers.
 Appliquez un joint silicone le long du rebord de la baignoire. Ne pas sceller sur les séparateurs de baignoire.
 Tragen Sie Silikondichtmittel entlang der unteren Wannenkante auf. Sparen Sie die Abstandshalter dabei aus.
 Applicare il sigillante siliconico lungo il bordo della vasca. Non sigillare i distanziali della vasca da bagno.
 Aplique una junta de silicona en los bordes de la bañera. No coloque la silicona sobre los separadores de la bañera.
 Breng siliconenkit aan langs de voet van de badkuiprand. Dicht de afstandhouders van badkuipen niet af.

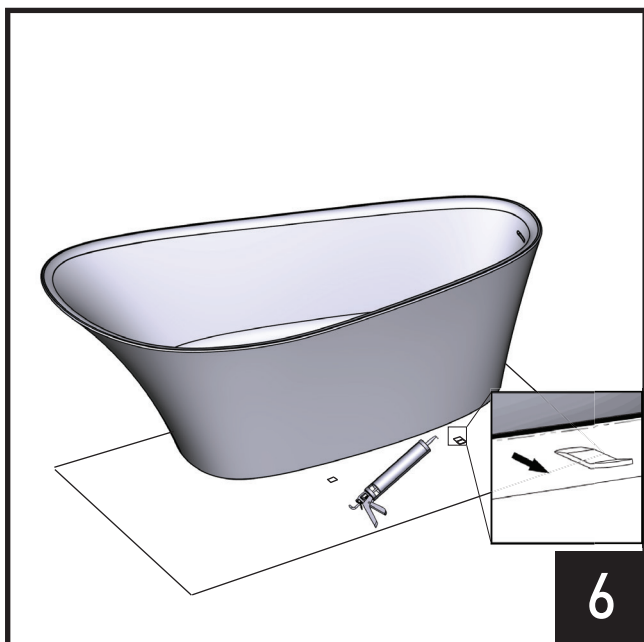

After removing bathtub spacers, apply silicone sealant (not provided) in the gap. Wait 24 hours for fully sealed.

Après avoir retiré les séparateurs de la baignoire, appliquez un joint silicone (non fourni) dans l'espace. Attendez 24 heures pour être complètement scellé.

Verschließen Sie nach dem Entfernen der Badewannenabstandshalter die verbleibenden Lücken mit Silikon dichtmittel (nicht im Lieferumfang enthalten). Warten Sie 24 Stunden, bis die Silikonabdichtung getrocknet ist

Dopo aver rimosso i distanziali della vasca, applicare il sigillante al silicone (non fornito) nella fessura. Attendere 24 ore per la completa sigillatura.

Después de quitar los separadores de la bañera, aplique una junta de silicona (no provisto) en el lugar. Espere 24 horas para que se selle por completo.

Breng na het verwijderen van de badafstandhouders siliconenkit (niet meegeleverd) aan in de opening. Wacht 24 uur voor volledige hechting.

United Kingdom

VICTORIA & ALBERT BATHS LTD
Hortonwood 37, Telford, Shropshire, TF1 7XT
United Kingdom

Europe

VICTORIA & ALBERT BATHS LTD
C/O AQUALISA INTERNATIONAL B.V.,
Jan Palfijnstraat, 8500 Kortrijk
Belgium

Riobel

PERRIN & ROWE
LONDON



victoria ⊕ albert®

ROHL